



PREFEITURA MUNICIPAL DE ITAOCA

ESTADO DE SÃO PAULO

CNPJ 67.360.362/0001-64

**RECIBO DE RETIRADA DE EDITAL
PROCESSO DE LICITAÇÃO Nº 021/2021
TOMADA DE PREÇO EDITAL Nº 003/2021**

Denominação: _____

CNPJ nº: _____

Endereço: _____

e-mail: _____

Cidade: _____ **Estado:** _____

Telefone: _____ **Fax:** _____

Obtivemos, através do acesso à página www.itaoca.sp.gov.br, licitacoes.itaoca@gmail.com nesta data, cópia do instrumento convocatório da licitação acima identificada.

Local: _____, _____ de _____ de 2021.

Assinatura

Caro Licitante,

Com a intenção de facilitar futura comunicação entre esta Prefeitura Municipal de Itaoca e sua empresa, solicitamos a Vossa Senhoria preencher o recibo de retirada do Edital e remetê-lo à Divisão de Compras, por meio do fax: (15) 3557-1113/1118/1145 ou do e-mail **licitacoes.itaoca@gmail.com**.

A não remessa do recibo exime a Prefeitura Municipal da responsabilidade da comunicação, por meio de fax ou e-mail, de eventuais esclarecimentos e retificações ocorridas no instrumento convocatório, bem como de quaisquer informações adicionais, não cabendo posteriormente qualquer reclamação.



PREFEITURA MUNICIPAL DE ITAOCA

ESTADO DE SÃO PAULO
CNPJ 67.360.362/0001-64

PROCESSO DE LICITAÇÃO Nº 021/2021
TIPO DE LICITAÇÃO: MENOR PREÇO
REGIME: EMPREITADA POR PREÇO GLOBAL
MODALIDADE: TOMADA DE PREÇO EDITAL Nº 003/2021

O Município de ITAOCA-SP, inscrito no CNPJ/MF sob o n.º 67.360.362/0001-64, com sede à **RUA PAULO JACINTO PEREIRA, 145**, em ITAOCA-SP, faz-se público que encontra-se aberta a licitação modalidade TOMADA DE PREÇO, selecionando propostas em conformidade com o disposto neste instrumento convocatório nos termos do inciso III, do artigo 22 e inciso I, do §1º, do artigo 45 da Lei nº8.666/93, de 21.06.93, com as alterações introduzidas pela Lei nº 8.883, de 30.06.94, através da COMISSÃO PERMANENTE DE LICITAÇÕES, designada nos autos do processo em epigrafe.

DE ACORDO COM A CONSTITUIÇÃO FEDERAL, LEI ORGÂNICA MUNICIPAL, LEI N.º 8.666 DE 21 DE JULHO DE 1993 E ALTERAÇÕES E LEI COMPLEMENTAR N.º 123/2006.

1) ENTREGA DOS ENVELOPES 1 (HABILITAÇÃO) E 2 (PROPOSTA), DE SEGUNDA A SEXTA-FEIRA, ENTRE 8:00 E 11:00 (MANHÃ), 13:00 E 17:00 (TARDE) HORAS:

2) LIMITE PARA PROTOCOLO DOS ENVELOPES: ATÉ ÀS 13h30min DO DIA 27 DE MAIO DE 2021.

3) LOCAL DA ENTREGA: Setor de Licitações e Contratos da Prefeitura Municipal de ITAOCA-SP, situado a Rua Paulo Jacinto Pereira, 145 – Centro, CEP: 18360-000.

4) A SESSÃO PÚBLICA ESTA PREVISTA PARA ABERTURA DOS ENVELOPES 1 (HABILITAÇÃO), ÀS 14H HORAS DO DIA 27 DE MAIO DE 2021.

5) SESSÃO PÚBLICA PREVISTA PARA ABERTURA DOS ENVELOPES 2 (PROPOSTA): DIA 27 DE MAIO DE 2021, LOGO APÓS ENCERRAMENTO DA ABERTURA DOS ENVELOPES DE HABILITAÇÃO, OBSERVADO-SE O PROCESSAMENTO REGULAR DAS FASES ANTERIORES.

Em sendo necessário, será a data alterada para época oportuna, mediante prévia comunicação a todos os interessados.

LOCAL DAS SESSÕES: Sala de Reuniões na sede da Prefeitura Municipal de Itaoca, situada a Rua Paulo Jacinto Pereira, 145 – Centro, nesta cidade.

1 - DO OBJETO

1.1- A presente licitação tem por finalidade a **CONTRATAÇÃO DE EMPRESA ESPECIALIZADA NA EXECUÇÃO DE OBRAS DE ENGENHARIA REFERENTE A OBRA DE PAVIMENTAÇÃO NA VILA MATHEUS TRECHO 2 NO BAIRRO CENTRO NA CIDDAE E MUNICIPIO DE ITAOCA/SP**, em regime de empreitada por preço global, com mão de obra e material incluso, em conformidade com o instrumento convocatório e os demais documentos que vinculam em anexo, tais como; Projeto Básico; Memorial Descritivo; Cronograma Físico-financeiro; Planilhas de Quantitativos de Serviços para Orçamentos; Cronograma físico. Estes documentos compõem o projeto referente à Pavimentação da vila Matheus trecho 2 Bairro Centro e Município de Itaoca-SP, e



PREFEITURA MUNICIPAL DE ITAOCA

ESTADO DE SÃO PAULO

CNPJ 67.360.362/0001-64

passam a fazer parte integrante deste instrumento convocatório, respectivamente em anexo, obrigando aos licitantes o seu pleno conhecimento e responsabilizando-os no tocante a sua inobservância.

2 – DA ENTREGA DOS ENVELOPES 1 (HABILITAÇÃO) E 2 (PROPOSTA) E DAS DATAS DAS SESSÕES DE ABERTURAS DOS ENVELOPES

2.1 - Os envelopes 1 (HABILITAÇÃO) e 2 (PROPOSTA) deverão ser endereçados à Comissão de Licitações, situado à Rua Paulo Jacinto Pereira, 145 – Centro – Itaoca-SP, de segunda a sexta-feira, no horário das 08:00 às 11:00 horas e 13:00 as 17:00 horas, mediante registro de PROTOCOLO, respeitando o limite máximo para entrega dos envelopes descritos no item “2” do preâmbulo.

2.2 - Encerramento do Certame Licitatório: 27/05/2021 – às 14H.

2.3 - Na face externa dos envelopes deverá constar:

**À COMISSÃO DE LICITAÇÕES DA
PREFEITURA MUNICIPAL DE ITAOCA-SP
ENVELOPE 1 (HABILITAÇÃO)
FASE DE ABERTURA DOS ENVELOPES-HABILITAÇÃO
EDITAL DE TOMADA DE PREÇO N. ° 003/2021
NOME DA EMPRESA/RAZÃO SOCIAL E NOME FANTASIA**

**À COMISSÃO DE LICITAÇÕES DA
PREFEITURA MUNICIPAL DE ITAOCA-SP
ENVELOPE 2 (PROPOSTA)
FASE DE ABERTURA DOS ENVELOPES-PROPOSTA
EDITAL DE TOMADA DE PREÇO N. ° 003/2021
NOME DA EMPRESA/RAZÃO SOCIAL E NOME FANTASIA**

2.4 Deverá conter NO INTERIOR do envelope 1 (HABILITAÇÃO) a documentação adiante descrita no item 3, devidamente ATUALIZADA e AUTENTICADA;

2.5 A abertura dos envelopes 1 (habilitação), contendo os documentos relativos à habilitação ocorrerá na Sala de Reuniões na Sede da Prefeitura, na data que segue:

2.6 A Comissão de Licitações poderá proferir o resultado pertinente a esta fase na própria sessão de abertura, pelo que **solicita-se** que as Licitantes enviem representantes munidos de documento de identificação e instrumento público ou particular de procuração com firma reconhecida (ficando comprovado que o subscritor tem poderes para tal delegação) com poderes para receber intimações e desistir de recursos. Em sendo sócio da empresa, deverá ser apresentada cópia do estatuto ou contrato social e documento de identidade;

2.7. Havendo a impossibilidade de intimação (pessoal ou via *fac simile*) de todas as Licitantes, participantes do presente procedimento, quanto ao resultado da fase de habilitação na própria sessão em que for prolatado, nova data de abertura das propostas será estabelecida. Juntamente com o resultado da habilitação será divulgada, mediante simples intimação, a nova data.



PREFEITURA MUNICIPAL DE ITAOCA

ESTADO DE SÃO PAULO
CNPJ 67.360.362/0001-64

2.8 Deverá conter NO INTERIOR do envelope 2 (PROPOSTA) a proposta da Licitante, obedecidos os critérios constantes no item 2.9 e 4 adiante descrito;

2.9 A **PROPOSTA FINANCEIRA**, deverá ser apresentada de forma clara e objetiva, em português, assinada e rubricada por representante legal da empresa proponente, sem emendas, rasuras, entrelinhas ou ressalvas;

2.9.1 A empresa licitante **deverá apresentar obrigatoriamente** sua proposta em papel timbrado da empresa, com todas as informações cadastrais tais como; razão social, endereço, telefone, e-mail, CNPJ, **CONFORME FORMULÁRIO DE PROPOSTA PADRONIZADO** constante no anexo I, juntamente com a **Planilha de composição de preços**, e o seu respectivo **Cronograma Físico Financeiro Geral**, que poderão ser norteados, conforme os modelos constantes do presente edital, respeitando-se todos os itens que delas fazem parte integram.

2.9.1.1. Declaração expressa de que nos preços propostos estão incluídas todas as parcelas, relativas aos custos de fornecimento de materiais, mão-de-obra, manutenção e operação de equipamentos e veículos, encargos sociais e trabalhistas, contribuições fiscais, acréscimos decorrentes de trabalhos noturnos, domingos e feriados e quaisquer outras despesas diretas ou indiretas, constituindo-se, portanto, na única remuneração a ser paga pela Prefeitura pela execução dos serviços, objeto da presente licitação;

2.9.1.2 Declaração expressa de que se compromete a executar os eventuais serviços não constantes do edital, mas inerentes à natureza dos serviços contratados;

2.9.1.3. Declaração expressa de que utilizará os equipamentos e a equipe técnica e administrativa que forem necessárias para a perfeita execução dos serviços, comprometendo-se desde já, a substituir ou aumentar a quantidade de equipamentos e de pessoal, desde que assim o exija a fiscalização da Prefeitura, para o cumprimento das obrigações assumidas;

2.9.1.4. Declaração expressa de que na execução dos serviços, observará rigorosamente as especificações das normas técnicas brasileiras ou qualquer outra norma que garanta a qualidade igual ou superior, bem como as recomendações e instruções da fiscalização da Secretaria Municipal de Obras, assumindo desde já, a integral responsabilidade pela perfeita realização dos trabalhos, de conformidade com as especificações.

2.9.10. A abertura dos envelopes contendo os documentos relativos à proposta ocorrerá na Sala de Reuniões na Sede da Prefeitura, e provavelmente na data que segue:

2.9.11. Para fins de observação dos prazos recursais, será a data alterada para época oportuna, mediante prévia comunicação a todos os interessados, caso seja necessário.

2.9.12. Após a apresentação dos envelopes 1 (habilitação) e 2 (proposta) não caberá desistência de participação, salvo por motivo justo, decorrente de fato superveniente e aceito pela Comissão de Licitações.

3 - DA DOCUMENTAÇÃO EXIGIDA PARA A HABILITAÇÃO

Somente poderão participar da presente licitação interessados cadastrados, na Prefeitura Municipal de ITAOCA, a qual as interessadas em participar deverão requerer, mediante protocolo, sua inscrição



PREFEITURA MUNICIPAL DE ITAOCA

ESTADO DE SÃO PAULO

CNPJ 67.360.362/0001-64

no **CADASTRO OFICIAL DE FORNECEDORES** do município de **ITAOCA/SP.**, em atividade e especialidade compatível (tal compatibilidade deverá estar demonstrada no respectivo Registro Cadastral), caso contrário a empresa deverá apresentar comprovação de que foi cadastrada em atividade compatível com o objeto licitado e os interessados não cadastrados até as 16:00 horas do terceiro dia anterior à data do recebimento das propostas, nos termos do disposto no § 2º, do artigo 22, da Lei Federal nº 8.666/93, apresentando documentos necessários ao procedimento de cadastro e emissão de CRF (Certificado de Registro de Fornecedores). Os interessados que atenderem a todas as exigências deste Edital e que tenham requerido em papel timbrado, carimbado e assinado pela empresa interessada, mediante protocolo, no endereço constante do item 2.1, a Visita Técnica aos locais da execução dos serviços, no horário compreendido entre as 8:00 e 11:00 horas e das 13:00 às 17:00 horas, indicando seu responsável técnico.

3.1.1. Para se inscreverem, os interessados deverão solicitar a relação dos documentos necessários, junto ao Setor de Cadastro da Prefeitura, em conformidade com o estabelecido no artigo 27 da Lei nº. 8666/93.

3.1.2. Protocolado o requerimento de inscrição pelo interessado, o Setor de Licitações promoverá a análise dos documentos e caso estejam em ordem, será emitido o Certificado de Registro Cadastral, com validade de 12 (doze) meses, contados da data de sua expedição.

3.1.3 - Para habilitar-se os interessados deverão cadastrar-se junto a municipalidade em prazo hábil observado os preceitos do Art. 34 e seguintes da Lei n.º 8.666/1993 que se reporta aos Artigos 27 e seguintes da mesma legislação.

3.1.4 - Quando do protocolo do requerimento de agendamento da Visita Técnica, a licitante deverá juntar documento que comprove o vínculo entre o representante legal e a empresa interessada em participar desta licitação.

3.1.5 - Após o agendamento da visita técnica, a Prefeitura, comunicará por escrito às licitantes a data e o horário da referida visita técnica, sendo que os representantes legais deverão apresentar-se no Paço Municipal no endereço indicado no item 2.1., os quais serão acompanhados por servidor designado para esta finalidade.

3.1.6. Os **DOCUMENTOS** exigidos no **ENVELOPE Nº. 01** são os abaixo dispostos, do subitem **3.1.5** ao subitem **3.3.3**:

3.1.7. Certificado de Registro Cadastral, emitido pela Prefeitura do Município de ITAOCA/SP, com validade em vigor, no qual **DEVERÁ CONSTAR** todos os documentos elencados nos subitens **3.1.2**:

3.2. HABILITAÇÃO JURÍDICA

3.2.1 Registro Comercial, no caso de empresa individual;

3.2.2 Ato constitutivo, Estatuto ou Contrato Social em vigor, devidamente registrado, em se tratando de Sociedades Comerciais, e, no caso de Sociedades por Ações, acompanhado de documentos de eleição de seus atuais administradores;

3.2.3 Inscrição do Ato constitutivo na Junta Comercial ou Cartório de Títulos e Documentos, no caso de Sociedades Empresárias, acompanhada de prova de diretoria em exercício;



PREFEITURA MUNICIPAL DE ITAOCA

ESTADO DE SÃO PAULO
CNPJ 67.360.362/0001-64

3.2.4 Decreto de autorização, em se tratando de empresa ou sociedade estrangeira em funcionamento no País, e ato de registro ou autorização para funcionamento expedido pelo órgão competente, quando a atividade assim o exigir;

3.2.5. Em se tratando de renovação, a apresentação do Certificado de Registro Cadastral, expedido por este Município, que tenha sua validade vencida em até 90 (noventa) dias anteriores à data do pedido de inscrição, dispensa a entrega dos documentos relacionados nos itens anteriores, **devendo** o requerente apresentar apenas:

- a) alterações subseqüentes ao Contrato Social ou Estatuto que se verificarem no último exercício, **ou**;
- b) declaração **assinada pelo representante legal da pessoa jurídica com firma reconhecida**, afirmando não ter havido nenhuma alteração posterior.

3.3 REGULARIDADE FISCAL E TRABALHISTA

3.3.1 Prova de inscrição no Cadastro Nacional de Pessoa Jurídica – CNPJ;

3.3.2 Prova de inscrição no cadastro de contribuintes Municipal, relativo à sede da pessoa jurídica, pertinente ao seu ramo de atividade, através do ALVARÁ DE LICENÇA;

3.3.3 Prova de inscrição no Cadastro de Contribuintes Estadual, se houver;

3.3.4 Prova de regularidade para com a Fazenda Federal, mediante apresentação de:

- a) Certidão Negativa de Quitação de Tributos e Contribuições Federais;
- b) Certidão de Quitação da Dívida Ativa da União, expedida pela Procuradoria da Fazenda Nacional, nos termos do art. 62 do Dec.-Lei nº 147 de 03/02/67;

3.3.5 Prova de regularidade fiscal com a Fazenda Estadual, mediante apresentação da Certidão Negativa de Tributos Estaduais;

3.3.6 Prova de regularidade com a Fazenda Municipal, mediante apresentação de Certidão Negativa de Tributos do cadastro **mobiliário e imobiliário**, relativos a:

- a) sede ou domicílio do licitante, **e também**;
- b) Município de ITAOCA, caso o proponente tenha sede ou domicílio em outro Município e possua estabelecimento ou imóvel neste Município, nos termos do Decreto Municipal nº 242/01 de 23/05/01. Todavia, se o proponente não possuir estabelecimento nem propriedade imóvel neste Município, poderá substituir a referida certidão por declaração firmada sob as penas da lei, comprovando esta situação, podendo neste caso, ser utilizado o modelo II deste edital;

3.3.7 Prova de situação regular perante o Fundo de Garantia por Tempo de Serviço, mediante apresentação do CRF – Certificado de Regularidade do FGTS;



PREFEITURA MUNICIPAL DE ITAOCA

ESTADO DE SÃO PAULO

CNPJ 67.360.362/0001-64

3.3.8 Prova de inexistência de débitos, inadimplidos perante a Justiça do Trabalho, mediante a apresentação de certidão negativa, nos termos do Título VII-A da Consolidação das Leis do Trabalho, aprovada pelo Decreto-Lei nº 5.452, de 1º de maio de 1943.” (NR);

3.3.9 Prova de regularidade com a Seguridade Social, mediante apresentação da Certidão Negativa de Débito - CND - junto ao INSS;

3.4. QUALIFICAÇÃO TÉCNICA

3.4.1 - Prova de Registro no Conselho Regional de Engenharia, Arquitetura e Agronomia – CREA da empresa proponente;

3.4.1.2 - Prova de Registro no Conselho Regional de Engenharia, Arquitetura e Agronomia – CREA do engenheiro responsável técnico pela empresa (Pessoa Física responsável - pelo acompanhamento dos serviços);

3.4.2 - Comprovação de vínculo empregatício entre o Responsável Técnico e a proponente, mediante apresentação de Cópia da Carteira de Trabalho do Engenheiro responsável pela obra e/ou da ficha de registro da empresa, ou de outro documento que comprove a relação de emprego entre o profissional e a proponente, conforme previsto na sumula 25 do TCE com prazo de validade em vigor na data de encerramento do prazo de entrega dos envelopes;

3.4.3 - Para efeitos de habilitação, **todos** os licitantes, **inclusive as microempresas e empresas de pequeno porte**, deverão apresentar os documentos relacionados no subitem 3.1.4 deste edital.

3.4.4 - A comprovação de regularidade fiscal das microempresas e empresas de pequeno porte somente será exigida para efeito de **assinatura do contrato** (LC nº 123, art. 42);

3.4.5 - As microempresas e empresas de pequeno porte, por ocasião da participação neste certame, **deverão apresentar toda a documentação exigida para fins de comprovação de regularidade fiscal, mesmo que esta apresente alguma restrição** (LC nº 123, art. 43, caput);

3.4.6 - Havendo alguma restrição na comprovação da regularidade fiscal, será assegurado o prazo de **5 (cinco) dias úteis, a contar da publicação da homologação do certame**, prorrogáveis por igual período, a critério da Administração, para a **regularização da documentação, pagamento ou parcelamento do débito, e emissão de eventuais certidões negativas ou positivas com efeito de certidão negativa** (LC nº 123, art. 43, § 1º);



PREFEITURA MUNICIPAL DE ITAOCA

ESTADO DE SÃO PAULO
CNPJ 67.360.362/0001-64

3.4.7 - A não-regularização da documentação, no prazo previsto no subitem 3.3.9, implicará na **decadência do direito à contratação**, sem prejuízo das sanções previstas neste edital;

3.4.8 - A apresentação da proposta acarretará a presunção de que a proponente não está incurso em nenhuma das hipóteses elencadas no item 3.2 como impeditivas de participação. Verificada, a qualquer tempo, a inveracidade de tal assertiva, estará a Licitante sujeita às penalidades cabíveis.

3.5 – QUALIFICAÇÃO ECONÔMICA-FINANÇEIRA (art. 31 da Lei 8.666/93):

a) Balanço patrimonial e demonstrações contábeis de último exercício sociais, já exigíveis e apresentados na forma da Lei, que comprovem a boa situação financeira da empresa.

b) Certidão Negativa de Falência expedida pelo Distribuidor da sede do licitante, com data de emissão anterior à data da entrega das propostas de no mínimo 180 (cento e oitenta) dias; caso não haja prazo hábil para a expedição da mesma, em virtude da exigüidade do prazo de abertura do presente processo licitatório, poderá ser entregue o protocolo do requerimento da Certidão junto ao Cartório; no entanto, a adjudicação do objeto e homologação do processo, bem como a assinatura do contrato, só se efetuará, após a apresentação da Certidão, constituindo-se pré-requisito para tal, sob pena de desclassificação do licitante, sem prejuízo da aplicação das sanções previstas neste edital.

3.6. DADOS CADASTRAIS/DECLARAÇÕES, constante do ANEXO II deste edital, devidamente preenchido e assinado;

a) DECLARAÇÃO do licitante de que não possui, em seu quadro de pessoal, empregado(s) menor(es) de 18 (dezoito) anos em trabalho noturno, perigoso ou insalubre e de empregado(s) menores de 16 (dezesesseis) anos em qualquer trabalho, salvo na condição de aprendiz a partir dos 14 (catorze) anos, conforme o modelo constante no **Anexo III**;

b) RECIBO DE TERMO DE GARANTIA para participar desta licitação, correspondente a **1% (um por cento)** do valor estimado do objeto desta licitação, como dispõe o art. 31, inciso III da Lei nº. 8.666/93 e alterações; que corresponde ao valor de R\$: **1.816,49 (mil oitocentos e dezesseis reais e quarenta nove centavos)**.

c) A garantia deverá ser prestada em **dinheiro** ou **títulos da dívida pública, seguro-garantia** ou **fiança-bancária**, conforme disposto no art. 56, §1º. e incisos da Lei nº. 8666/93.

d) se acaso a garantia a ser prestada se fizer em dinheiro, o depósito do valor correspondente deverá ser efetuado junto a Tesouraria Municipal na sede da Prefeitura (respeitando o horário de expediente), que emitira o



PREFEITURA MUNICIPAL DE ITAOCA

ESTADO DE SÃO PAULO

CNPJ 67.360.362/0001-64

respectivo recibo cujo o comprovante deverá ser inserido dentro do envelope, contendo a documentação habilitatória;

e) O prazo de vigência da garantia, em quaisquer umas de suas formas, deverá ser de no mínimo 60 (sessenta) dias corridos, a contar da data da entrega dos envelopes.

3.6.1 - Somente poderá participar Licitante que: não esteja sob falência, concurso de credores, dissolução ou liquidação, não tenha sido suspenso de licitar na esfera administrativa municipal, estadual ou federal e/ou declarado inidôneo por autoridade pública, que tenham sido condenadas por agressões ao meio-ambiente, ou infrações à legislação sobre segurança e saúde no trabalho, de acordo com a Lei n.º 11.091/91 e alterações posteriores.

3.6.2 A licitante microempresa ou empresa de pequeno porte que desejar gozar dos benefícios da Lei Complementar nº 123/06, deverá comprovar seu porte mediante a apresentação de original ou cópia autenticada da comunicação legalmente exigida para os fins de reconhecimento da condição de ME ou EPP, devidamente registrada na Junta Comercial ou no Cartório de Registro Civil de Pessoas Jurídicas, ou de certidão expedida por tais órgãos em que conste a mencionada condição de ME ou EPP, devidamente atualizada. **O referido documento deverá estar FORA dos envelopes.**

3.6.3- Para efeitos de habilitação, **todos** os licitantes, **inclusive as microempresas e empresas de pequeno porte**, deverão apresentar os documentos relacionados no subitem 3.1.4 deste edital.

3.6.4- A comprovação de regularidade fiscal das microempresas e empresas de pequeno porte somente será exigida para efeito de **assinatura do contrato** (LC nº 123, art. 42);

3.6.5- As microempresas e empresas de pequeno porte, por ocasião da participação neste certame, **deverão apresentar toda a documentação exigida para fins de comprovação de regularidade fiscal, mesmo que esta apresente alguma restrição** (LC nº 123, art. 43, caput);

3.6.6- Havendo alguma restrição na comprovação da regularidade fiscal, será assegurado o prazo de **2 (dois) dias úteis, a contar da publicação da homologação do certame**, prorrogáveis por igual período, a critério da Administração, para a **regularização da documentação, pagamento ou parcelamento do débito, e emissão de eventuais certidões negativas ou positivas com efeito de certidão negativa** (LC nº 123, art. 43, § 1º);

3.6.7 – A não-regularização da documentação, no prazo previsto no subitem 3.3.4, implicará na **decadência do direito à contratação**, sem prejuízo das sanções previstas neste edital;

3.6.8- A apresentação da proposta acarretará a presunção de que a proponente não está incurso em nenhuma das hipóteses elencadas no item 3.2 como impeditivas de participação. Verificada, a qualquer tempo, a inveracidade de tal assertiva, estará a Licitante sujeita às penalidades cabíveis.



PREFEITURA MUNICIPAL DE ITAOCA

ESTADO DE SÃO PAULO

CNPJ 67.360.362/0001-64

4 - DOS REQUISITOS DA PROPOSTA

4.1 - A proposta deverá ser apresentada em documento emitido pela Licitante, em envelope lacrado, em 1 (uma) via original, sem rasuras, emendas ou entrelinhas, carimbada, datada, identificada, folhas e anexo rubricados e assinada pelo representante legal da empresa; atentando-se aos critérios estabelecidos no ITEM 2.5.

4.2 - A proposta deverá ser formulada, com base no valor total global, em número e por extenso, com no máximo 02 (duas) casas decimais, devendo estar incluídos eventuais descontos concedidos, além de impostos, taxas, encargos sociais e quaisquer despesas inerentes a execução do objeto;

4.3 – O prazo de validade da proposta não poderá ser inferior a 60 (sessenta) dias, contados da data prevista para abertura dos envelopes contendo as propostas, sendo que no caso de omissão quanto ao prazo de validade este será considerado em seu mínimo (60 dias);

4.4 - Qualquer vantagem adicional oferecida, não prevista no Instrumento convocatório, será desconsiderada para efeito de classificação; no entanto, obrigará a proponente, nos termos de sua proposta;

4.5 - A Licitante deverá apresentar somente 1 (uma) cotação. A apresentação de mais de uma proposta, ou condicionada, implicará a sua desclassificação;

4.5.1 - Serão também desclassificadas as propostas que apresentarem preços inexeqüíveis ou manifestamente excessivos, bem como que oferecerem vantagens com base nas ofertas das demais Licitantes.

4.6 - Correspondência da empresa proponente, indicando o número de sua conta bancária e nome da Agência bancária.

5 – DA ABERTURA DOS ENVELOPES 1 (HABILITAÇÃO) E 2 (PROPOSTA)

5.1 - No dia, hora e local previstos neste Instrumento convocatório, na presença dos representantes das Licitantes e das demais pessoas que queiram assistir a sessão pública, a Comissão de Licitações procederá a abertura dos envelopes;

5.2 - Serão abertos inicialmente os envelopes 1 (envelope-habilitação) contendo os documentos, sendo feita a sua conferência e posterior rubrica por parte dos membros que compõem a Comissão de Licitações e por todos os representantes das Licitantes;

5.3 - A Comissão de Licitações fará a análise dos documentos, após, resolvidas todas as questões referentes à validade dos documentos constantes nos envelopes 1 (habilitação), decidirá pela habilitação ou inabilitação das Licitantes, podendo, caso julgue necessário, suspender a reunião para analisar os documentos e decidir sobre a habilitação, publicando, oportunamente, o resultado de habilitação e a nova data e horário para sessão de abertura dos envelopes n.º 2 (PROPOSTA);



PREFEITURA MUNICIPAL DE ITAOCA

ESTADO DE SÃO PAULO

CNPJ 67.360.362/0001-64

5.4 - Após a regular intimação das Licitantes e ultrapassada a fase de recursos, considerar-se-á concluída a fase de habilitação;

5.5 - Finalizada a fase de habilitação, serão abertos os envelopes 2 (PROPOSTA) somente das empresas habilitadas. De igual forma, será feita a sua conferência e posterior rubrica por parte dos membros que compõem a Comissão de Licitações e por todos os representantes das Licitantes.

6 - DA ANÁLISE E JULGAMENTO DAS PROPOSTAS

6.1 - O julgamento das propostas deste procedimento licitatório está vinculado às normas e princípios da Lei 8.666/93 e suas alterações, legislação complementar, e aos termos deste Instrumento convocatório;

6.2 - Somente serão consideradas, para efeito de classificação, as propostas das empresas qualificadas na fase de habilitação;

6.3 - Será considerada vencedora, e adjudicado o objeto, à Licitante que apresentar **O MENOR PREÇO GLOBAL**;

6.4 - O critério de julgamento será o legalmente previsto para licitações do tipo MENOR PREÇO (inciso I, do § 1º, do artigo 45, da Lei 8.666/93);

6.5 - Os representantes das Licitantes, que não forem seus sócios-gerentes ou diretores, para a prática de atos dos quais decorram assunção de obrigações ou exercício de direitos, deverão manter consigo os instrumentos de procuração, ficando comprovado que o subscritor tem poderes para tal delegação, cuja assinatura do outorgante deverá ter firma reconhecida, e apresentá-los sempre que solicitado;

6.6 - A Comissão de Licitações fará a análise das propostas, após, resolvidas todas as questões referentes à sua validade constante no envelope 2 proposta e, julgara, podendo caso julgue necessário suspender a reunião para analisar as propostas e decidir sobre a respeito, publicando, oportunamente ou intimando mediante transcrição em ata, oportunamente a nova data e horário pra para sessão de julgamento dos envelopes n.º 2 (PROPOSTA);

6.7 - Em caso de empate entre duas ou mais propostas, observar-se-á o procedimento disposto no parágrafo 2º, do artigo 45, da Lei 8.666/93, realizando a Comissão de Licitações sorteio entre essas, em ato previamente designado, sendo facultada a presença de representantes;

6.8 - As intimações dos resultados dos julgamentos (habilitação e propostas) serão feitas através de simples comunicação via *fac simile*, quando não for possível sua realização de forma direta a todas as Licitantes presentes na sessão em que for prolatada a decisão;

6.9 - Em havendo discrepância entre o valor numeral e o por extenso, do Preço Total, prevalecerá o por extenso, para fins de adoção.

6.10. Observará a Comissão Municipal de Licitações, os preceitos também da Lei das Micro e Pequenas Empresas, quando verificado o empate através dos preceitos do Artigo 44 e 45 da Lei Complementar n.º 123/2006, c/c Lei Federal nº 8666/93, conferindo a preferência na contratação de micro e pequenas empresas nos casos especificados no artigo mencionado, desde que constatado a participação das referidas licitantes.



PREFEITURA MUNICIPAL DE ITAOCA

ESTADO DE SÃO PAULO

CNPJ 67.360.362/0001-64

6.11. – Para efeito de Julgamento será sumariamente desclassificada a proposta que exceder o valor Máximo orçado para execução dos serviços que corresponderá à **R\$ 181.649,89 (cento e oitenta e um mil seiscentos e quarenta e nove mil reais e oitenta e nove centavos)**, conforme planilha orçamentária em anexo.

7 – DA CONTRATAÇÃO

7.1 – Depois de adjudicada e homologada a presente licitação pela autoridade competente e a contratação formalizada por meio do Termo de Contrato, cuja Minuta encontra-se em anexo a este edital, tendo como prazo para execução dos serviços **180 (cento e oitenta) dias**.

7.2 – Convocada será a empresa adjudicada, que terá o prazo de 05 (cinco) dias, a contar da data do recebimento da comunicação da Prefeitura do Município de Itaoca, para assinar o Termo de Contrato, sob a pena de sujeitar-se as penalidades previstas (caso não assine o Termo Contratual no prazo estabelecido);

a) Cobrança pela PREFEITURA DO MUNICIPIO DE ITAOCA, por via administrativa ou judicial, de multa equivalente a 20% (vinte por cento) do valor da proposta adjudicada.

b) Suspensão temporária ao direito de licitar com as Prefeituras Municipais bem como o impedimento de com ela contratar pelo prazo de 24 (vinte e quatro) meses.

7.3 - DA APRESENTAÇÃO DE CAUÇÃO PARA A ASSINATURA DO CONTRATO.

Dentro do prazo assinalado no subitem anterior, a empresa vencedora deverá providenciar junto a TESOURARIA MUNICIPAL a caução correspondente a 5 % do valor da sua proposta, cuja apresentação desta caução ora fixada condicionará a assinatura do contrato, decaindo o direito de contratação na hipótese de decorrido prazo previsto no edital, a caução exigida para a celebração do contrato não seja apresentada;

7.3.1 - A caução deverá ser prestada em **dinheiro** ou **títulos da dívida pública, seguro-garantia** ou **fiança-bancária**, conforme disposto no art. 56, §1º. e incisos da Lei nº. 8666/93.

7.3.2 - Se acaso a garantia a ser prestada se fizer em dinheiro, o depósito do valor deverá ser efetuado na rede bancária, onde a Prefeitura mantém conta ou recolhido diretamente no Departamento de Tesouraria Municipal que fornecerá recebido para ser apresentado junto ao Departamento competente.

7.4 – DA APRESENTAÇÃO OBRIGATÓRIA DE DOCUMENTOS, NO ATO DA ASSINATURA DO CONTRATO;

a). Quando da emissão do Termo de Recebimento Definitivo da obra, a garantia será liberada ou restituída ao Contratado, como dispõe o art. 56, §4º. da Lei nº. 8.666/93.

b). A Secretaria Municipal de Obras e os servidores designados são credenciados pela Prefeitura, para vistoriar a execução do contrato e a prestar toda assistência e a orientação que se fizerem necessárias.



PREFEITURA MUNICIPAL DE ITAOCA

ESTADO DE SÃO PAULO
CNPJ 67.360.362/0001-64

- c).** Cópia autenticada da Certidão de Débito (CND) em plena validade, comprovando situação regular perante a previdência social (lei nº 8.212/91; artigo 47; "a" e 56), comprovante de cadastro geral de contribuinte (CGC) e/ou CNPJ.
- d).** Prova de regularidade para com o FGTS.
- e).** Carta de indicação do engenheiro responsável pelo serviço, acompanhada da devida anotação de Responsabilidade Técnica (ART), devidamente recolhida e assinada.
- f).** Cópia autenticada do comprovante de quitação da última anuidade do CREA vencida.
- g).** Averbação de seu registro no CREA de São Paulo-SP, na hipótese de o mesmo ser de outra região e se o prazo da execução da Obra for inferior a 180 dias, apenas o registro visado pelo CREA.

8 – GARANTIA DE ADIMPLEMENTO CONTRATUAL

8.1 – Se a contratada inadimplir no todo ou em parte as cláusulas do contrato, ficará sujeita as sanções previstas nos artigos 87 e 88, da lei 8.666/93, atualizada pela lei 8.883/94, artigos 81 e 82, da lei nº 6.544/89 e Resolução nº 316/89.

8.2 – O atraso injustificado na execução do contrato implicará na aplicação de multa moratória disciplinada na Resolução SE nº 316/89, na forma prevista no artigo 86 da lei nº 8.666/93.

8.3. O depósito da caução efetuado no ato de assinatura do contrato, deverá permanecer retido em poder da TESOURARIA MUNICIPAL, até a efetiva execução, conclusão e entrega da obra contratada, cuja finalidade do depósito é garantir o cumprimento do contrato cujo o montante somente será restituído ao contrato, após a conclusão satisfatória da obra.

9 – DAS CONDIÇÕES DE PAGAMENTO

3.1.- O pagamento, a CONTRATADA, será realizado pela PREFEITURA municipal mediante apresentação da medição e emissão da fatura referente aos serviços realizados, ambos deverão ser analisados e aprovados previamente sua execução em conformidade com o objeto licitado, pela equipe técnica da Secretaria Estadual de Planejamento e Gestão e do Departamento Municipal Obras e Engenharia, pelo os quais ficarão responsáveis pelo acompanhamento, controle e fiscalização da execução do contrato.

9. Após atestado a medição realizada e verificado as suas consonâncias com o cronograma físico-financeiro da obra e projeto básico de implantação, a TESOURARIA municipal, realizará os pagamentos devidos, diretamente em conta corrente sobre titularidade da preponente, devidamente cadastradas previamente.



PREFEITURA MUNICIPAL DE ITAOCA

ESTADO DE SÃO PAULO

CNPJ 67.360.362/0001-64

10 - DOS RECURSOS

10.1. Os recursos serão recebidos, processados e decididos com observância do disposto no Capítulo V (Dos Recursos Administrativos), da Lei n.º 8.666/93 e alterações;

10.2. Cabe recurso:

a) Ao Sr. Prefeito Municipal, por intermédio da Comissão de Licitações, no prazo de 05 (cinco) dias úteis, contados da intimação, dos atos de habilitação ou inabilitação de licitantes ou do julgamento das propostas;

b) Ao Sr. Prefeito Municipal, no prazo de 05 (cinco) dias úteis, contados da intimação, dos atos de anulação ou revogação da licitação e aplicação das penas de advertência, suspensão temporária e/ou de multa.

10.3. Os recursos, apresentados em 1 (uma) via original, contendo razão ou denominação social, CNPJ (por via impressa, carimbo padronizado ou datilografado), datados, devidamente fundamentados e assinados por representante legal da empresa, deverão ser dirigidos nos casos previstos na alínea "a" à Comissão de Licitações, com solicitação de que reconsidere a decisão ou suba o recurso devidamente instruído.

10.4 os recursos deverão ser apresentados perante (A COMISSÃO PERMANENTE DE LICITAÇÕES), na sede da Prefeitura Municipal de Itaoca, situada a Rua Paulo Jacinto Pereira, 145 – Centro, Itaoca das 09:00 às 11:00 e 14:00 as 17:00 horas, de Segunda a Sexta-feira.

11 - DOS RECURSOS ORÇAMENTÁRIOS

11.1. Para fazer frente às despesas decorrentes desta contratação, os recursos orçamentários serão reservados estimativamente, a seguinte dotação orçamentária, com recursos provenientes de convenio com a Secretária de Desenvolvimento Regional – 100179/2020, e contrapartida da Prefeitura Municipal, se necessário.

RESERVAS DE RECURSOS ORÇAMENTÁRIOS	
Classificação Econômica:-	Especificação:-
136 - 4.4.90.51.00.00.00.0101	DEPARTAMENTO DE OBRAS E ENGENHARIA – OBRAS E INSTALAÇÕES

12 - DAS DISPOSIÇÕES GERAIS

12.1. Aplicam-se à execução desta contratação a Lei 8.666/93 com suas posteriores alterações, bem como a legislação complementar pertinente;

12.2 - Nenhum interessado poderá participar da presente licitação representando mais de uma empresa licitante;

12.3 - Qualquer manifestação em relação a presente licitação fica condicionada à apresentação de documento de identificação e instrumento público ou particular de procuração com firma reconhecida, ficando



PREFEITURA MUNICIPAL DE ITAOCA

ESTADO DE SÃO PAULO

CNPJ 67.360.362/0001-64

comprovado que o subscritor tem poderes para tal delegação. Sendo sócio da empresa, deverá ser apresentada cópia do contrato social e documento de identidade;

12.4 - Os documentos apresentados poderão ser autenticados pela Comissão de Licitações, mediante a apresentação dos originais, por ocasião da sessão de abertura dos envelopes referentes à fase de habilitação;

12.5 - A Comissão de Licitações poderá, no ato da abertura dos envelopes habilitação, acessar a internet ou efetuar qualquer diligência que julgar necessária, a fim de conferir a veracidade e a validade das certidões ou documentos apresentados pelas Licitantes Interessadas;

12.6 - Fica estabelecido o foro de COMARCA DE APIAI-SP, Estado De São Paulo, para dirimir quaisquer litígios decorrentes deste procedimento licitatório;

12. - Todos os esclarecimentos, inclusive técnicos, que se fizerem necessários poderão ser obtidos no horário das 9:00 às 11:00 e 13:00 as 16:00 horas, pelo telefone (15) 3557 1113/1118/1145, e-mail. licitacoes.itaoca@gmail.com ou pessoalmente junto ao setor de Licitações e Contratos, localizada na sede da Prefeitura Municipal de Itaoca-SP.

13 - DOS ANEXOS

13.1. Fazem parte integrante e indissociável sendo encaminhados arquivos juntamente com este Edital, os seguintes anexos:

13.1.1. ESPECIFICAÇÕES DOS SERVIÇOS CONFORME SEGUE ANEXOS:

13.1.2. Anexo I – FORMA DE APRESENTAÇÃO DA PROPOSTA FINANCEIRA;

13.1.3 Anexo II – FORMULÁRIO DE DADOS CADASTRAIS/DECLARAÇÕES;

13.1.4. Anexo III – MODELO DE DECLARAÇÃO – CUMPRIMENTO DO INCISO XXXIII do ART. 7º DA CONSTITUIÇÃO FEDERAL

13.1.5. Anexo IV – MINUTA DO CONTRATO.

13.1.6. Anexo V- TERMO DE CIÊNCIA- TRIBUNAL DE CONTAS

13.1.7 Anexo VI – PLANILHA ORÇAMENTÁRIA

13.1.8 Anexo VII – CRONOGRAMA FISICO FINANCEIRO

13.1.9 Anexo VIII – MEMORIAL DESCRITIVO

ITAOCA/SP, 03 DE MAIO 2021.

EZIQUEL BATISTA FORTES
PREFEITO INTERINO DO MUNICÍPIO DE ITAOCA

DE ACORDO
COM O DEPARTAMENTO JURIDICO

_____/_____/_____

Dr. CARLOS PEREIRA BARBOSA FILHO
ADVOGADO
OAB/SP 108.524



PREFEITURA MUNICIPAL DE ITAOCA

ESTADO DE SÃO PAULO

CNPJ 67.360.362/0001-64

Forma e Apresentação da Proposta

1) Objeto:

Contratação de Empresa Especializada para Obras de Engenharia referentes à **OBRA DE PAVIMENTAÇÃO VILA MATHEUS TRECHO 2 NO BAIRRO CENTRO NA CIDADE E MUNICÍPIO DE ITAOCA**. A Execução deverá ser em conformidade aos seguintes documentos: Projeto Básico; Memorial Descritivo, Planilha Orçamentária e Cronograma Físico Financeiro.

2) Local das Obras:

Bairro Centro na cidade e município de Itaoca – SP.

3) Conteúdo da Proposta:

- Preço unitário e total conforme a Planilha Orçamentária,
- Cronogramas Financeiros respeitando os cronogramas físicos apresentados,
- Os preços deverão contemplar todos os serviços pertinentes ao bom andamento e qualidade das obras, incluindo impostos, encargos sociais, trabalhistas e outros, bem como máquinas, operadores e mão de obra em geral.

4) Relação de Documentos Anexos:

- Projeto Básico;
- Memorial Descritivo;
- Planilha Orçamentária;
- Cronograma Físico Financeiro.

5) Observações:

- 1-** Todas as máquinas, veículos, equipamentos, projetos, “as built” e materiais de consumo e uso na obra que forem necessários aos serviços serão de fornecimentos da Contratada, com seus respectivos motoristas e/ou operadores, sendo que seus custos deverão estar diluídos dentro dos valores unitários dos respectivos serviços ou dentro do BDI da Empresa Contratada que já deverá estar embutido no preço unitário de cada serviço,
- 2-** Os concorrentes deverão visitar o local das obras antes da composição da proposta,
- 3-** As obras deverão conviver pacificamente com possíveis interferências nas instalações de água, esgoto, galerias pluviais, energia elétrica e o trânsito local,
- 4-** Trata-se de Obras de Engenharia e como tal deverão ser apresentados a(s) ART(‘s) do(s) responsável(is) pela(s) execução(ões) de todos os projetos em questão e/ou projetos específicos que se fizerem necessários,
- 5-** A Empresa Contratada deverá fornecer as Placas das Obras seguindo padrões exigidos pela PREFEITURA,
- 6-** As Obras deverão ser supervisionadas periodicamente pelo(s) Engenheiro(s) Responsável(is) por sua execução emitindo suas respectivas ART’s e Laudos solicitados pela Contratante,
- 7-** A Contratada deverá manter no Canteiro Cadernetas de Obras para anotações diversas, pertinentes ao acompanhamento e execução de cada pavimentação,



PREFEITURA MUNICIPAL DE ITAOCA

ESTADO DE SÃO PAULO

CNPJ 67.360.362/0001-64

- 8-** Todos os Projetos Executivos, Complementares e de “As Built” que se fizerem necessários ou forem solicitados à Contratada deverão ser apresentados à Prefeitura sem custos adicionais à parte contratante além dos valores já mencionados na Planilha Orçamentária,
- 9-** A Empresa Licitante deverá comprovar mediante acervos técnicos relativos aos serviços de maior relevância sempre caracterizados por obras similares quanto à grandeza e as especificações técnicas.

ANEXO II – FORMULÁRIO DE DADOS CADASTRAIS/DECLARAÇÕES

OBJETO: 1.1- A presente licitação tem por objetivo a **CONTRATAÇÃO DE EMPRESA ESPECIALIZADA PARA OBRA DE PAVIMENTAÇÃO VILA MATHEUS TRECHO 2 NO BAIRRO CENTRO NA CIDADE E MUNICÍPIO DE ITAOCA**, tipo menor preço, sobre regime de empreitada global, conforme acima identificados e passam a fazer parte integrante deste edital com os demais documentos.

I) Dados da Empresa:

1. Razão Social:
2. Endereço: Bairro:
3. Município: Estado CEP:
4. Inscrição no CNPJ:
5. Tel: ()

II) Dados do representante legal que assinará o contrato:

1. Nome
2. Nacionalidade Estado Civil:
- 3 CPF: RG:
4. Endereço: Bairro:
5. Município: Estado: CEP:

III) Declarações:

- a) Declaro expressamente e sob as penas da Lei, que não estamos impedidos de contratar com a administração pública direta ou indiretamente e que não fomos declarados inidôneos pelo poder público, de quaisquer esferas da federação; e não nos encontramos, nos termos da legislação em vigor ou deste edital, sujeitos a qualquer outro fato ou circunstância que possa impedir nossa regular habilitação na presente licitação, ou eventual contratação que deste procedimento possa decorrer;
- b) Declaro que nenhum servidor público integra o corpo diretivo ou é funcionário desta empresa;
- c) Declaro que conheço e concordo com todos os termos do presente edital;
- d) Declaro que não empregamos menores de 18 (dezoito) anos em trabalho noturno, perigoso ou insalubre, nem tampouco menores de 16 (dezesseis) anos, cumprindo integralmente o inciso XXXIII do artigo 7º, da Constituição Federal.

Local e Data

Carimbo e Assinatura



PREFEITURA MUNICIPAL DE ITAOCA

ESTADO DE SÃO PAULO
CNPJ 67.360.362/0001-64

ANEXO III - MODELO DE DECLARAÇÃO – CUMPRIMENTO DO INCISO XXXIII do ART. 7º

DECLARAÇÃO

Declaramos sob as penas lei, e para fins de inscrição no cadastro de fornecedores do Município de ITAOCA, Edital n.º CRC-001/2021, que a empresa inscrita no CNPJ sob o n.º, não possui em seu quadro permanente, profissionais menores de 18(dezoito) anos desempenhando trabalhos noturnos, perigosos ou insalubres ou menores de 16(dezesseis) anos desempenhando quaisquer trabalhos, salvo se contratados sob condição de aprendizes, a partir de 14(quatorze) anos, nos termos do inciso XXXIII do art. 7º da Constituição Federal de 1988 (Lei n.º 9.854/99).

Por ser verdade, firmamos a presente declaração.

Local e data.

Nome e assinatura do representante legal



PREFEITURA MUNICIPAL DE ITAOCA

ESTADO DE SÃO PAULO

CNPJ 67.360.362/0001-64

ANEXO IV

TERMO DE MINUTA DE CONTRATO DE PRESTAÇÃO DE SERVIÇOS, QUE CELEBRAM ENTRE SI A PREFEITURA MUNICIPAL DE ITAOCA E A EMPRESA _____, DECORRENTE DO PROCESSO LICITATÓRIO Nº 021/2021- EDITAL DE TOMADA DE PREÇOS 003/2.021.

Prefeitura Municipal de ITAOCA, doravante denominada Contratante, neste ato representado pelo Prefeito interino Municipal, Sr. EZIQUIEL BATISTA FORTES, brasileiro, casado, portador da cédula de identidade nº. 42.189.866-5 SSP/SP, e do CPF nº 284.401.168-37 residente e domiciliado à Rua Matias Mendes nº 07 – bairro Centro, nesta cidade Itaoca/SP, residente nesta cidade, de outro a lado a empresa e de outro lado,, inscrito no CNPJ/MF, neste ato representado por....., portador do RG nº, CPF nº, com endereço, doravante denominado Contratado, conforme consta no (indicar o ato que o qualifica como representante legal), firmam o presente termo de contrato, cuja celebração foi autorizada às fls. ___/ do **processo Licitatório nº 021/2.021**, concernente à **TOMADA DE PREÇOS EDITAL nº 003/2021**. Os contraentes enunciam as seguintes cláusulas e condições que regerão o contrato em harmonia com os princípios e normas da legislação aplicável à espécie, especialmente a Lei Federal nº 8.666/93 e suas alterações posteriores, doravante denominada Lei, que as partes declaram conhecer, subordinando-se, incondicional e irrestritamente, às suas estipulações.

Cláusula 1ª - DO OBJETO

1.1. A presente licitação tem por finalidade a **CONTRATAÇÃO DE EMPRESA ESPECIALIZADA PARA OBRA DE PAVIMENTAÇÃO VILA MATHEUS TRECHO 2 NO BAIRRO CENTRO NA CIDADE E MUNICÍPIO DE ITAOCA**, Tipo Menor Preço, em regime de empreitada por preço global, com mão de obra e material incluso, em conformidade com o instrumento convocatório e os demais documentos que vinculam em anexo, tais como; Projeto Básico, Memorial Descritivo: Cronograma Físico-financeiro: Planilhas de Quantitativos de Serviços para Orçamentos ; Cronograma físico, declaração de acessibilidade, relatório fotográfico e mapa geral de localização; . Estes documentos compõem o projeto referente à Pavimentação da Vila Matheus trecho 2 – em Itaoca-SP, e passam a fazer parte integrante deste instrumento convocatório, respectivamente em anexo, obrigando aos licitantes o seu pleno conhecimento e responsabilizando-os no tocante a sua inobservância.

1.2. As obras e os serviços deverão ser executados de acordo com as seguintes condições:

- 1.2.1. A Lei Federal nº. 8.666/93 e demais legislações aplicáveis à matéria;
- 1.2.2. As normas da ABNT;
- 1.2.3. Lei Orgânica Municipal;
- 1.2.4. Observação de todas as normas de higiene e segurança.

Cláusula 2ª - DO PREÇO E DA MEDIÇÃO

2.1. Pela execução da obra e serviços referidos na cláusula anterior, item 1.1, a CONTRATADA fará jus ao recebimento a importância global de R\$ (.....), conforme proposta homologada, na qual se incluem, além do lucro, as despesas de mão-de-obra, materiais, carga, seguros, impostos, taxas, transportes, água, energia elétrica, uso de maquinários, depreciação de máquinas e ferramentas, sinalização do trânsito, manutenção, despesas de escritório e expediente, guarda dos serviços e quaisquer outras despesas que estejam direta ou indiretamente, relacionadas com a execução total dos serviços, inclusive a limpeza dos locais após a conclusão dos serviços.



PREFEITURA MUNICIPAL DE ITAOCA

ESTADO DE SÃO PAULO
CNPJ 67.360.362/0001-64

2.2. As fiscalizações serão realizadas por técnicos da Municipalidade, e do órgão cedente (Secretaria de Estado de Planejamento e Gestão), designados para tanto, acompanhado do responsável pela empresa contratada.

2.3. As fiscalizações serão efetuadas periodicamente, durante a vigência contratual, a fim de que seja verificado o cumprimento das especificações dos serviços, constantes do Memorial Descritivo, Planilha Orçamentária, Cronograma Físico – Financeiro, que fazem parte como anexos ao presente edital da Tomada de Preços nº. 003/2021.

Cláusula 3ª - DAS CONDIÇÕES DE PAGAMENTO

3.2. O pagamento, a CONTRATADA, será realizado pela PREFEITURA municipal, mediante apresentação da medição e emissão da fatura referente aos serviços realizados, ambos deverão ser analisados e aprovados previamente antes da liberação dos pagamentos, pela Secretaria Estadual de Desenvolvimento Regional e pela equipe técnica do Departamento Municipal de Obras Engenharia, pelo os quais ficarão responsáveis pelo acompanhamento, controle e fiscalização da execução do contrato.

3.3. Após, aprovado a medição realizada, e comprovada sua regularidade e consonâncias com o cronograma físico-financeiro e projeto básico estrutural, Os recursos de responsabilidade do Estado de São Paulo serão repassados ao Município em parcela única, após a conclusão do Objeto, em conformidade com o Plano de Trabalho e desde que atendidas as formalidades legais e regulamentares vigentes a TESOURARIA municipal, providenciará os respectivos pagamentos, diretamente em conta corrente sobre titularidade da preponente, devidamente cadastrada previamente em agência do BANCO DO BRASIL, nos termos da legislação vigente.

3.4. A PREFEITURA, através da tesouraria, fará as guias de INSS e FGTS para as retenções dos valores correspondentes às obrigações previdenciárias, tributárias e fiscais, conforme o caso, de acordo com a legislação que disciplina a matéria, sendo que, as guias dos valores retidos serão devidamente recolhidas e encaminhadas suas cópias reprográficas à CONTRATADA.

3.5. Na hipótese de reprovação de medições ou serviços fora das especificações com o objeto licitado, a medição será devolvida a preponente com as devidas anotações para que sejam realizadas as correções, e posteriormente novo endereçamento ao órgão competente para liberação dos pagamentos.

3.6. Caso o dia de pagamento coincida com sábados, domingos, feriados ou pontos facultativos, o mesmo será efetuado no primeiro dia útil subsequente sem qualquer incidência de correção monetária ou reajuste.

Cláusula 4ª - DO PRAZO DE EXECUÇÃO

4.1. Os serviços serão iniciados imediatamente após o recebimento, pela CONTRATADA, da respectiva Ordem de Serviço emitida pela PREFEITURA, devendo a obra ser realizada e entregue no prazo de até **180 (cento e oitenta) dias**, podendo ser prorrogado por acordo escrito e expresse celebrado entre as partes, a partir da liberação, salvo se:

4.1.1. Ocorrerem dias de chuvas prolongadas, ou qualquer outro fator meteorológico ou geológico que prejudique o andamento dos serviços, e serão acrescidos no prazo estabelecido.

4.1.2. Ocorrer motivo justo (a critério da PREFEITURA) ou do órgão cedente do recurso financeiro e desde que solicitado previamente, por escrito antes que expirem os prazos estabelecidos.

4.1.3. A ordem de serviços a CONTRATADA será emitida no 1º dia útil, após análise da documentação licitatória e parecer favorável manifestado pelo órgão interveniente conveniente.

4.1.4. A vigência do contrato inicia-se a partir da expedição da ordem de serviço, ___/___/2.021, encerrando sua vigência em até ---/--/2.021.



PREFEITURA MUNICIPAL DE ITAOCA

ESTADO DE SÃO PAULO
CNPJ 67.360.362/0001-64

Cláusula 5ª - DAS RESPONSABILIDADES DA CONTRATADA

5.1. A CONTRATADA obriga-se a dirigir o serviço por seus técnicos, mantendo em sua direção um preposto com poderes para representá-la nos negócios relativos aos serviços, ficando a indicação deste, sujeito à prévia aprovação da PREFEITURA.

5.2. A CONTRATADA reconhece por este instrumento que é a única e exclusiva responsável por danos ou prejuízos que possam causar à PREFEITURA, coisas ou pessoas de terceiros, em decorrência da execução das obras, correndo às suas expensas, sem quaisquer ônus para a PREFEITURA, ressarcimento ou indenização que tais danos ou prejuízos, nos termos do Código Civil Brasileiro e legislação pertinente, sendo obrigada a executar os reparos de vícios que porventura venham a ser notados como decorrentes da empreitada, mesmo após o recebimento definitivo dos serviços, salvo os reparos devidos ao desgaste natural de uso indevido dos serviços.

5.3. A CONTRATADA compromete-se a reforçar e/ou substituir os seus recursos de equipamento ou pessoal, se for constatada a sua inadequação para realizar os serviços, ou atraso no cronograma previamente aprovado pela PREFEITURA.

5.4. A CONTRATADA obriga-se a permitir a fiscalização municipal e do órgão cedente, possibilitando verificar equipamentos, materiais e a fornecer, quando solicitada, todos os dados e elementos relativos aos serviços.

5.5. A PREFEITURA, através de servidor designado para tanto, poderá em qualquer ocasião, exercer a mais ampla fiscalização dos serviços, reservando-se o direito de rejeitá-las a seu critério, quando não forem consideradas satisfatórias, devendo a CONTRATADA refazê-las às suas expensas.

5.6. Caberá à CONTRATADA:

5.6.1. Observar escrupulosamente a boa prática dos serviços conforme as normas técnicas e ao projeto exposto pela PREFEITURA, e, empregar materiais de boa qualidade e dentro das normas da ABNT, bem como as Leis, Regulamentos e Posturas Federais, Estaduais e Municipais, relativas aos serviços, cumprindo imediatamente as intimações e exigências das respectivas autoridades;

5.6.2. Providenciar e selecionar ao seu exclusivo critério, e contratar, em seu nome, a mão-de-obra necessária à execução dos serviços, seja ela especializada ou não, técnica ou administrativamente, respondendo por todos os encargos trabalhistas, previdenciários e sociais, não tendo os mesmos nenhum vínculo empregatício com a PREFEITURA;

5.6.3. Fazer seguros contra acidentes e trabalho de seus empregados;

5.6.4. Manter nas obras e serviços, somente trabalhadores com situação profissional regular, diretamente vinculados aos serviços em questão, efetuando a dispensa, dentro do prazo estabelecido pela PREFEITURA, dos operários que esta entender prejudiciais ao bom andamento dos mesmos;

5.6.5. Arcar com todas as despesas referentes a consumo de água, energia elétrica, manutenção, alimentação do pessoal, transporte de pessoal, bem como aquelas de escritório;

5.6.6. Facultar a PREFEITURA exercer a verificação dos materiais empregados, equipamentos e serviços em execução;

5.6.7. Sinalizar o trânsito durante a execução dos serviços, bem como se responsabilizar por todo e qualquer dano causado a terceiros;

5.6.8. Cumprir rigorosamente todas as disposições legais referentes à segurança, higiene e medicina do trabalho, fornecendo, por sua conta, todos os materiais necessários à segurança do pessoal que trabalhar para a execução dos serviços;

5.6.9. Executar serviços indispensáveis à segurança do objeto, além de reparos de danos causados a terceiros, arcando com seus custos, sempre que ocasionados por negligência ou imperícia de seus empregados e prepostos;



PREFEITURA MUNICIPAL DE ITAOCA

ESTADO DE SÃO PAULO

CNPJ 67.360.362/0001-64

5.6.10. Assumir inteira responsabilidade pelos serviços, inclusive responsabilidade técnica perante o CREA, dotando os serviços de orientação técnica e arcando com todas as despesas de engenheiro e equipe administrativa locada direta ou indiretamente nos serviços.

5.7. Caberá à CONTRATADA refazer por sua conta os serviços executados em desacordo com as especificações técnicas e determinações da fiscalização, bem como aquelas que apresentarem defeitos de material e vícios de execução, refazendo-as satisfatoriamente, sem qualquer ônus para a PREFEITURA, sob pena de ser declarada inidônea para futuras licitações, sem prejuízo de outras penalidades.

Cláusula 6ª - DO RECEBIMENTO DAS OBRAS

6.1. Os serviços somente serão recebidos pela PREFEITURA após atendimento de todas as condições estabelecidas neste contrato, e:

6.1.1. Provisoriamente, pelo responsável por seu acompanhamento e fiscalização, mediante termo circunstanciado, assinado, dentro de 05 (cinco) dias da comunicação escrita da CONTRATADA.

6.1.2. Definitivamente, após decurso de observação ou vistoria que comprove a adequação do objeto aos termos contratuais, em até 30 (trinta) dias de lavratura do termo de recebimento provisório.

CLÁUSULA 7ª - DA GARANTIA DE ADIMPLEMENTO DO CONTRATO

7.1 A CONTRATADA autoriza a garantia do adimplemento das condições aqui estabelecido que corresponde ao valor de **R\$: _____ (____) calculado na base de 5%** (cinco por cento) do valor do Contrato, que deverá ser retido e deduzido da primeira medição, podendo ser este mesmo valor transformado em Retenção Contratual com devolução prevista após a expedição do Termo de Recebimento Definitivo da Obra. No caso de Aditamento Contratual, quer no prazo, quer de valor, a Contratada deverá complementar a garantia contratual de forma a manter suas condições iniciais.

PARÁGRAFO PRIMEIRO - Na hipótese de execução, parcial ou total da garantia, restando ainda obrigações a serem cumprida pela CONTRATADA, deverá a mesma no prazo de 03 (três) dias úteis, contado da notificação da Prefeitura do Município de Itaoca-SP, complementar o valor caucional de forma a totalizar o percentual estabelecido no "caput" desta cláusula.

PARÁGRAFO SEGUNDO - No caso de apresentação de garantia na modalidade de fiança bancária ou seguro garantia, a Contratada deverá providenciar sua prorrogação ou substituição, com antecedência ao seu vencimento, independentemente de notificação, de forma a manter a garantia contratual até a emissão da Certidão Negativa de Débito - CND.

PARÁGRAFO TERCEIRO - Desde que cumpridas as obrigações assumidas, a garantia prestada será liberada ou restituída no prazo máximo de 15 (quinze) dias, contado da data da entrega da Certidão Negativa de Débito -CND da respectiva obra.

PARÁGRAFO QUARTO - Para dar cumprimento a Portaria MPAS nº 4883 de 16/12/98, fica autorizada a CONTRATANTE a reter o percentual de 11% (onze por cento) do valor bruto da nota fiscal de prestação de serviço, obrigando - se a recolher o valor retido até o dia dois do mês subsequente ao da emissão da referida nota fiscal.



PREFEITURA MUNICIPAL DE ITAOCA

ESTADO DE SÃO PAULO
CNPJ 67.360.362/0001-64

Cláusula 8ª - DAS PENALIDADES

- 8.1. O atraso na execução dos serviços poderá sujeitar a vencedora à multa de mora, garantida a defesa prévia ao interessado no prazo de 05 (cinco) dias úteis, na seguinte forma:
- 8.1.1. Atraso no fornecimento de materiais, equipamentos ou execução dos serviços, de até 30 (trinta) dias: multa de 0,2% (zero vírgula dois por cento) calculada sobre o valor global do contrato, por dia, e;
- 8.1.2. Atraso no fornecimento de materiais, equipamentos ou execução dos serviços, superior a 30 (trinta) dias: multa de 0,4% (zero vírgula quatro por cento) calculada sobre o valor global do contrato, por dia;
- 8.2. A inexecução total ou parcial do ajuste poderá acarretar aplicação das seguintes penalidades:
- 8.3. Pela inexecução total:
- 8.3.1. Advertência;
- 8.3.2. Multa de 30% (trinta por cento) calculada sobre o valor global do contrato;
- 8.3.3. Suspensão temporária de participação em licitações e impedimento de contratar com a administração pública, por prazo não superior a 02 (dois) anos;
- 8.3.4. Declaração de inidoneidade para licitar ou contratar com a administração pública, enquanto perdurem os motivos determinantes da punição ou até que seja promovida a reabilitação perante a própria autoridade que aplicou a penalidade, que será concedida sempre que a contratada ressarcir a PREFEITURA pelos prejuízos resultantes depois de decorrido o prazo da sanção com base no subitem anterior;
- 8.3.5. A multa, aplicada após regular processo administrativo, será descontada da garantia do respectivo contratado; e,
- 8.3.6. Se a multa aplicada for superior ao valor da garantia prestada, além da perda desta, responderá o contratado pela sua diferença, que será descontada dos pagamentos eventualmente devidos pela Administração ou cobrada judicialmente.
- 8.4. Pela inexecução parcial:
- 8.4.1. Advertência;
- 8.4.2. Multa de 10% (dez por cento) calculada sobre o valor global do contrato;
- 8.4.3. Suspensão temporária de participação em licitações e impedimento de contratar com a administração pública, por prazo não superior a 02 (dois) anos;
- 8.4.4. Declaração de inidoneidade para licitar ou contratar com a administração pública, enquanto perdurem os motivos determinantes da punição ou até que seja promovida a reabilitação perante a própria autoridade que aplicou a penalidade, que será concedida sempre que a contratada ressarcir a PREFEITURA pelos prejuízos resultantes depois de decorrido o prazo da sanção com base no subitem anterior;
- 8.4.5. A multa, aplicada após regular processo administrativo, será descontada da garantia do respectivo contratado; e,
- 8.4.6. Se a multa aplicada for superior ao valor da garantia prestada, além da perda desta, responderá o contratado pela sua diferença, que será descontada dos pagamentos eventualmente devidos pela Administração ou cobrada judicialmente.
- 8.5. Os prazos para defesa prévia serão de 05 (cinco) dias úteis, nas hipóteses de advertência, multa de 10% (dez por cento) a 30% (trinta por cento), calculada sobre o total da obrigação não cumprida, ou suspensão temporária de participar em licitação e impedimento de contratar com a administração pública, e de 10 (dez) dias úteis na hipótese de declaração de inidoneidade para licitar ou contratar com a administração pública.
- 8.7. As penalidades aqui previstas são autônomas e suas aplicações cumulativas serão regidas pelo artigo 87, §§ 2º e 3º, da Lei Federal nº: 8.666/93 e alterações.



PREFEITURA MUNICIPAL DE ITAOCA

ESTADO DE SÃO PAULO

CNPJ 67.360.362/0001-64

8.8. O valor das multas aplicadas será devidamente corrigido pelo IPCA/IBGE, até a data de seu efetivo pagamento, e recolhido aos cofres da PREFEITURA, dentro de 03 (três) dias úteis da data de sua cominação, mediante guia de recolhimento oficial.

Cláusula 9ª - DA RESCISÃO CONTRATUAL

9.1. Este contrato será rescindido total ou parcialmente pela PREFEITURA, de pleno direito, em qualquer tempo, isento de qualquer ônus ou responsabilidade, independentemente de ação, notificação ou interpelação judicial, sem que à CONTRATADA, assista o direito a qualquer indenização, se esta:

9.1.1. Falir, entrar em concordata, tiver a sua firma dissolvida ou deixar de existir;

9.1.2. Transferir, no todo ou em parte, o presente contrato, sem prévia autorização da PREFEITURA;

9.1.3. Paralisar os trabalhos durante um período de 10 (dez) dias consecutivos;

9.1.4. Não der aos serviços andamento capaz de atender ao prazo de 02 (dois) meses, estimados para sua conclusão;

9.1.5. Sem justa causa (a critério da PREFEITURA), suspender a execução dos serviços;

9.1.6. Não obedecer aos projetos e especificações fornecidos pela PREFEITURA, causando paralisação dos serviços;

9.1.7. Agir com dolo ou culpa ou mediante simulação ou fraude na execução do contrato.

9.1.8. A CONTRATADA reconhece os direitos da PREFEITURA, em caso de rescisão administrativa, de acordo com o disposto no artigo 80, da Lei Federal nº: 8.666/93 e alterações.

Cláusula 10ª - DOS RECURSOS FINANCEIROS

10.1. Para fazer frente às despesas decorrentes desta contratação, os recursos orçamentários serão reservados estimativamente, a seguinte dotação orçamentária, com recursos provenientes de convenio com a Secretária de Desenvolvimento Regional – 100179/2020, e contrapartida da Prefeitura Municipal, se necessário.

RESERVAS DE RECURSOS ORÇAMENTÁRIOS	
Classificação Econômica:-	Especificação:-
136 - 4.4.90.51.00.00.00.0101	DEPARTAMENTO DE OBRAS E ENGENHARIA – OBRAS E INSTALAÇÕES

Cláusula 11ª - DOS REAJUSTES DE PREÇOS

11.1. Os preços não sofrerão reajustes durante a vigência do contrato.

Cláusula 12ª - DO SUPORTE LEGAL

12.1. Este contrato é regulamentado pelos seguintes dispositivos legais:

12.1.1. Constituição Federal;

12.1.2. Lei Orgânica Municipal;

12.1.3. Lei Federal nº: 8.666/93;

12.1.4. Lei Complementar 123/2006;

12.1.5. Demais disposições legais passíveis de aplicação, inclusive subsidiariamente, os princípios gerais de Direito, além do instrumento convocatório.



PREFEITURA MUNICIPAL DE ITAOCA

ESTADO DE SÃO PAULO
CNPJ 67.360.362/0001-64

Cláusula 13ª - DAS DISPOSIÇÕES GERAIS E FINAIS

- 13.1. Não será permitido o início dos serviços sem que a Municipalidade, através de servidor designado para tanto emita, previamente, a respectiva Ordem de Serviço.
- 13.2. Aplica-se, no que couber, o disposto no artigo 79, da Lei Federal nº: 8.666/93, bem como outros dispositivos legais previstos na aludida Lei.
- 13.3. Para os casos omissos neste contrato prevalecerão as condições e exigências da respectiva licitação e de mais disposições em vigor.
- 13.4. A CONTRATADA assume a exclusiva responsabilidade pelo pagamento dos salários, dos encargos trabalhistas e dos encargos previdenciários advindos da legislação vigente e futura, sendo que o pessoal por ela designado para trabalhar na execução das obras e serviços, objeto deste contrato, não terá vínculo empregatício algum com a PREFEITURA.
- 13.5. A PREFEITURA, por servidor previamente designado exercerá, a qualquer tempo, a fiscalização dos serviços, podendo pedir os esclarecimentos que julgar necessário.
- 13.6. A CONTRATADA poderá subcontratar serviços específicos e especializados que abranjam apenas partes dos serviços, e desde que previamente autorizados pela PREFEITURA, ficando a CONTRATADA responsável pela boa qualidade do conjunto de serviços, bem como pelos demais compromissos assumidos com a PREFEITURA.
- 13.7. Fica expressamente proibida a subcontratação total dos serviços.
- 13.8. A CONTRATADA deverá recolher a ART - Anotações de Responsabilidade Técnica da obra contratada, no prazo máximo de 07 (sete) dias, a contar da data de emissão da Ordem de Serviço, para ser anexada ao processo.
- 13.9. A CONTRATADA assume total responsabilidade pela execução integral dose serviços, objeto deste contrato, pelo preço global oferecido, sem direito a qualquer ressarcimento por despesas decorrentes de custos ou serviços não previstos em sua proposta, quer decorrentes de erro ou omissão de sua parte.
- 13.10. A CONTRATADA é obrigada a reparar, corrigir, remover, reconstruir ou substituir, às suas expensas, no total ou em partes, o objeto deste contrato em que se verificarem vícios, defeitos ou incorreções resultantes da má execução ou de materiais inadequados empregados nos serviços.
- 13.11. A CONTRATADA é responsável pelos danos causados diretamente à PREFEITURA e a terceiros, decorrentes de sua culpa ou dolo na execução deste contrato, não excluindo ou reduzindo essa responsabilidade à fiscalização ou o acompanhamento pela PREFEITURA.
- 13.12. A CONTRATADA é responsável pelos encargos trabalhistas, previdenciários, fiscais e comerciais resultantes da execução do presente contrato.
- 13.13. As dúvidas surgidas na aplicação deste contrato, bem como os casos omissos serão solucionadas pelo Setor de Licitações, ouvidos os órgãos técnicos especializados, ou profissionais que se fizerem necessários.
- 13.14. Prevalecerá o presente contrato no caso de haver divergências entre ele e os documentos eventualmente anexados.
- 13.15. Fica eleito o Foro da Comarca de APIAI/SP, para solução em primeira instância, de quaisquer questões suscitadas na execução deste contrato, não resolvidas administrativamente.
- 13.16. Lido e achado conforme assinam este instrumento, em 03 (três) vias de igual teor e forma, as partes e testemunhas.

ITAOCA,...de... de 2021.

CONTRATANTE: MUNICIPIO DE ITAOCA/SP
EZIQUEL BATISTA FORTES
PREFEITO INTERINO MUNICIPAL



PREFEITURA MUNICIPAL DE ITAOCA

ESTADO DE SÃO PAULO

CNPJ 67.360.362/0001-64

CONTRATADA: xxxxxxxx

Representante: xxxxxxxxxxxxxx

RG nº xxxxxxxxxx e CPF nº xxxxxxxxxxxx

TESTEMUNHAS:

1. _____
RG

2. _____
RG

DE ACORDO
COM O DEPARTAMENTO JURIDICO

_____/_____/_____

CARLOS PEREIRA BARBOSA FILHO
ADVOGADO
OAB/SP 108.524



PREFEITURA MUNICIPAL DE ITAOCA

ESTADO DE SÃO PAULO

CNPJ 67.360.362/0001-64

ANEXO V

ANEXO LC-01 - TERMO DE CIÊNCIA E DE NOTIFICAÇÃO

(Contratos)

CONTRATANTE: PREFEITURA DO MUNICÍPIO DE ITAOCA

CONTRATADA: _____

CONTRATO Nº (DE ORIGEM): ____/2021

OBJETO: CONTRATAÇÃO DE EMPRESA ESPECIALIZADA PARA OBRA DE PAVIMENTAÇÃO VILA MATHEUS TRECHO 2 NO BAIRRO CENTRO NA CIDADE E MUNICIPIO DE ITAOCA.

ADVOGADO (S)/ Nº OAB: (*)_____

Pelo presente TERMO, nós, abaixo identificados:

1. Estamos CIENTES de que:

- a) o ajuste acima referido estará sujeito a análise e julgamento pelo Tribunal de Contas do Estado de São Paulo, cujo trâmite processual ocorrerá pelo sistema eletrônico;
- b) poderemos ter acesso ao processo, tendo vista e extraindo cópias das manifestações de interesse, Despachos e Decisões, mediante regular cadastramento no Sistema de Processo Eletrônico, conforme dados abaixo indicados, em consonância com o estabelecido na Resolução nº 01/2011 do TCESP;
- c) além de disponíveis no processo eletrônico, todos os Despachos e Decisões que vierem a ser tomados, relativamente ao aludido processo, serão publicados no Diário Oficial do Estado, Caderno do Poder Legislativo, parte do Tribunal de Contas do Estado de São Paulo, em conformidade com o artigo 90 da Lei Complementar nº 709, de 14 de janeiro de 1993, iniciando-se, a partir de então, a contagem dos prazos processuais, conforme regras do Código de Processo Civil;
- d) qualquer alteração de endereço – residencial ou eletrônico – ou telefones de contato deverá ser comunicada pelo interessado, peticionando no processo.

2. Damo-nos por NOTIFICADOS para:

- a) O acompanhamento dos atos do processo até seu julgamento final e consequente publicação;
- b) se for o caso e de nosso interesse, nos prazos e nas formas legais e regimentais, exercer o direito de defesa, interpor recursos e o que mais couber.

Itaoca/SP, --- de ----- de 2021

GESTOR DO ÓRGÃO/ENTIDADE:

Nome: Eziquiel Batista Fortes

Cargo: Prefeito interino

CPF nº _____ RG _____



PREFEITURA MUNICIPAL DE ITAOCA

ESTADO DE SÃO PAULO

CNPJ 67.360.362/0001-64

Data de Nascimento: ___/___/_____

Endereço residencial completo: Rua Matias Mendes nº 07 - Centro Itaoca/SP

E-mail institucional pmitaoca@gmail.com

E-mail pessoal: _____

Telefone (s): 15 3557-1144 / 15 996797958

Assinatura: _____

Responsáveis que assinaram o ajuste:

Pelo CONTRATANTE:

Nome: Eziquiel Batista Fortes

Cargo: Prefeito (interino)

CPF nº _____ RG nº _____

Data de Nascimento: ___/___/_____

Endereço residencial completo: Rua Matias Mendes nº 07 - Centro Itaoca/SP

E-mail institucional pmitaoca@gmail.com

E-mail pessoal: _____

Telefone (s): 15 3557-1144 / 15 99679758

Assinatura: _____

Pela CONTRATADA:

Nome: _____

Responsável: _____

RG nº _____, CPF nº _____

Data de Nascimento: ___/___/_____

Endereço residencial completo: _____

E-mail institucional _____

E-mail pessoal: _____

Telefone (s): _____

Assinatura: _____

Advogado:

(*) Facultativo, Indicar quando já constituído, informando, inclusive, o endereço eletrônico.



PREFEITURA MUNICIPAL DE ITAOCA

ESTADO DE SÃO PAULO

CNPJ 67.360.362/0001-64

PLANILHA ORÇAMENTÁRIA								
Ítem	Código Referencial	Descrição do Serviço	Unid.	Quant.	P.Un.do Serv. Sem PDI	P.Un.do Serv. Com PDI	P.Total do Serv.	
1		Serviços Preliminares						
1.1	02.08.040	Placa em lona com impressão digital e requadro em metalon	m²	4,50	296,98	356,08	R\$1.602,36	
1.2	02.10.060	Locação de vias, calçadas, tanques e lagoas	m²	979,13	1,19	1,43	R\$1.397,03	
1.3	02.01.021	Construção provisória em madeira - fornecimento e montagem	m²	6,00	317,43	380,60	R\$2.283,59	
1.4	02.01.200	Desmobilização de construção provisória	m²	6,00	14,11	16,92	R\$101,51	
		SUB-TOTAL					R\$5.384,49	
2		Galerias de Águas Pluviais						
2.1	07.01.020	Escavação e carga mecanizada em solo de 1ª categoria, em campo aberto	m³	124,85	9,24	11,08	R\$1.383,18	
2.2	06.11.040	Reaterro manual apiloado sem controle de compactação	m³	136,46	13,00	15,59	R\$2.127,00	
2.3	46.12.020	Tubo de concreto (PS-1), DN= 400mm	m	156,06	72,78	87,26	R\$13.618,30	
2.4	49.12.010	Boca de lobo simples tipo PMSP com tampa de concreto	Unid.	6,00	2308,88	2768,35	R\$16.610,08	
2.5	49.12.058	Boca de leão simples tipo PMSP com grelha	Unid.	2,00	1991,44	2387,74	R\$4.775,47	
		SUB-TOTAL					R\$38.514,04	
3		Preparo da Base						
3.2	54.01.220	Base de bica corrida	m³	97,91	118,65	142,26	R\$13.929,09	
		SUB-TOTAL					R\$13.929,09	
4		Guias e Travamentos						
4.1	54.06.150	Execução de perfil extrusado no local	m³	15,00	978,27	1172,95	R\$17.594,19	
4.2	06.02.020	Escavação manual em solo de 1ª e 2ª categoria em vala ou cava até 1,50 m	m³	2,46	41,82	50,14	R\$123,35	
4.3	12.01.021	Broca em concreto armado diâmetro de 20 cm - completa	m	7,50	45,14	54,12	R\$405,92	
4.4	10.01.040	Armadura em barra de aço CA-50 (A ou B) fyk= 500 MPa	Kg	196,80	7,84	9,40	R\$1.849,95	
4.5	11.04.040	Concreto não estrutural executado no local, mínimo 200 kg cimento / m³	m³	2,46	270,70	324,57	R\$798,44	
4.6	11.16.040	Lançamento e adensamento de concreto ou massa em fundação	m³	2,46	117,58	140,98	R\$346,81	
		SUB-TOTAL					R\$21.118,66	
5		Pavimentação em Lajotas						
5.1	54.04.350	Pavimentação em lajota de concreto 35 MPa, espessura 8 cm, tipos: raquete, retangular, sextavado e 16 faces, com rejunte em areia	m²	979,13	70,55	84,59	R\$82.824,07	
		SUB-TOTAL					R\$82.824,07	
6		Calçadas / Passeios						
6.2	05.10.020	Transporte de solo de 1ª e 2ª categoria por caminhão até o 2º km	m³	140,16	4,54	5,44	R\$762,96	
6.3	06.11.040	Reaterro manual apiloado sem controle de compactação	m³	140,16	13,00	15,59	R\$2.184,67	
6.4	11.18.040	Lastro de pedra britada	m³	17,52	115,04	137,93	R\$2.416,59	
6.5	17.03.020	Cimentado desempenado	m²	350,40	23,75	28,48	R\$9.978,08	
6.6	09.01.020	Forma em madeira comum	m²	60,00	63,07	75,62	R\$4.537,26	
		SUB-TOTAL					R\$19.879,55	
		TOTAL GERAL DA PAVIMENTAÇÃO					181.649,89	



PREFEITURA MUNICIPAL DE ITAOCA

ESTADO DE SÃO PAULO
CNPJ 67.360.362/0001-64

Inicialmente, antes de qualquer intervenção, deverá ser instalada a Placa de Obra, na medida de 3m(largura) x 1,5m(altura) em consonância ao modelo determinado por esta municipalidade.

Deverá ser efetuada a locação de 979,13 metros quadrados de pavimento da via, com pontaletes de 3" x 3" em madeira "Erisma uncinatum" (conhecido como Quarubarana ou Cedrinho), ou "Qualea spp" (conhecida como Cambará).

Na etapa de locação deverá ser locado os demais elementos construtivos previstos no projeto básico relacionado ao pavimento tais como posição das guias, localização dos travamentos, etc.

Em consonância com a equipe de fiscalização, será definido o local de implantação do abrigo e do banheiro provisório.

Ao final do empreendimento, deverá ser executado a desmobilização das construções provisórias, tomando o cuidado de deixar o local limpo e desprovido de entulhos.

02) Galerias de Águas Pluviais:

Para a escavação o item remunera o fornecimento de equipamentos, materiais acessórios e mão de obra necessária para a execução de corte, em campo aberto, para solos de 1ª categoria, englobando os serviços: escavação e carga mecanizadas; transporte interno a obra, num raio de um quilômetro; descarregamento para distâncias inferiores a um quilômetro; locação dos platôs e taludes; nivelamento, acertos e acabamentos manuais.

Será necessário 156,06 metros de tubos de 40 cm de diâmetro conforme indicado no projeto.

O item remunera o fornecimento dos tubos de concreto simples classe PS-1, seção circular, com juntas rígidas argamassadas, para redes de águas pluviais e líquidos não-agressivos, diâmetro nominal de 400 mm; argamassa de cimento e areia, traço 1:3, para a junta; argamassa de cimento e areia, traço 1:1, com hidrófugo, para o capeamento externo da junta. Remunera também a mão de obra necessária para a execução dos serviços: carregamento, assentamento, alinhamento e nivelamento dos tubos; aplicação de juta ou estopa alcatroada na ponta do tubo; encaixe da ponta do tubo, de forma centrada; execução e aplicação da argamassa na bolsa do tubo; capeamento externo da junta com argamassa



PREFEITURA MUNICIPAL DE ITAOCA

ESTADO DE SÃO PAULO
CNPJ 67.360.362/0001-64

impermeabilizante, formando respaldo de 45° em relação à superfície do tubo, e o escoramento do tubo com solo proveniente da escavação.

Deverá ser realizado a execução dos serviços de reaterro manual apilado, com material existente ou importado, finalizando as galerias.

O Projeto prevê a construção de 6 Caixas de Captação do Tipo Boca de Lobo. O item remunera o fornecimento de materiais e mão de obra necessários para a execução da boca de lobo simples, com altura até 1,20 m, padrão PMSP, constituída por: alvenaria de bloco de concreto estrutural; argamassa graute; fundo em concreto armado; revestimento interno com argamassa de cimento e areia traço 1:3, com uso de polímero impermeabilizante; cinta de amarração superior para apoio da tampa; tampa de concreto para boca de lobo; guia tipo chapéu para boca lobo. Remunera também os serviços de escavação, escoramento da vala, reaterro e disposição das sobras.

O Projeto prevê também a instalação de 2 bocas de leão O item remunera o fornecimento de materiais e mão de obra necessários para a execução da boca de leão simples, padrão PMSP, constituída por: alvenaria de tijolo de barro cozido; fundo de concreto; revestimento interno com argamassa traço 1:3 de cimento e areia, com adição de hidrófugo a 3 % do peso do cimento e pintura com tinta betuminosa (emulsão asfáltica); cinta de amarração superior para apoio da grelha; grelha pesada e articulada em ferro fundido para boca de leão; referência comercial Fuminas, Afer ou equivalente, peso até 250 kg, carga de ruptura até 25.000 kg. Remunera também os serviços de escavação, apiloamento do fundo, reaterro e disposição das sobras.

03) Preparo da Base:

Para a execução da base do pavimento haverá a necessidade de fazer a abertura de caixa, rebaixando o solo em até 40 centímetros, se necessário. Para a execução desta etapa, deverá ser agendada com a equipe da prefeitura municipal para que seja feito este rebaixamento pela prefeitura.

Após a abertura de caixa, deverá ser executado a base em bica corrida.

O item remunera o fornecimento, posto obra, de equipamentos, materiais e mão de obra necessários para a execução da sub-base ou base em bica corrida, compreendendo: o fornecimento do



PREFEITURA MUNICIPAL DE ITAOCA

ESTADO DE SÃO PAULO
CNPJ 67.360.362/0001-64

material, usinagem, perdas, carga, transporte até o local de aplicação, descarga, espalhamento, regularização, formas laterais, compactação e acabamento. Remunera também os serviços de mobilização e desmobilização. Os produtos florestais e / ou subprodutos florestais utilizados deverão atender aos procedimentos de controle estabelecidos nos Decretos Estaduais 49.673 / 2005 e 49.674 / 2005.

Deverá ser realizada a compactação e regularização da superfície.

04) Guias e Travamentos

No Projeto está descrito onde deverá ser executado a construção de guias e sarjetas extrusadas conforme perfil a seguir:

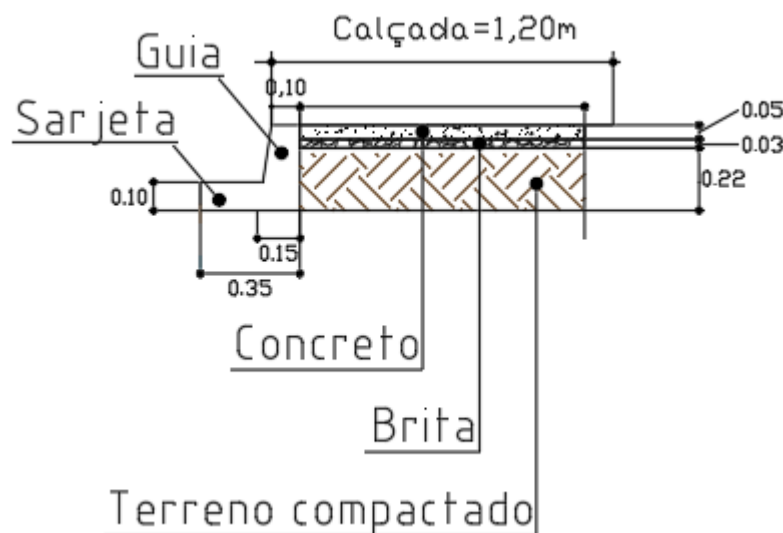

A estimativa do item na planilha é de 17,27 metros cúbicos, considerando área da seção transversal do perfil extrusado de 0,05 m² e o perímetro de 300 metros lineares de guias.

O item remunera o fornecimento de equipamentos, ferramentas e a mão de obra necessária para a execução de guias ou sarjetas extrusadas "in loco", compreendendo os serviços:



PREFEITURA MUNICIPAL DE ITAOCA

ESTADO DE SÃO PAULO

CNPJ 67.360.362/0001-64

- a) Piqueteamento com intervalo de 5 m, em trechos retos, e de 1 m no máximo, para trechos com raio de curvatura de no mínimo 3 m; fixação da linha de náilon nos piquetes, conforme instruções do fabricante da máquina extrusora e as cotas dos perfis a serem executados;
- b) Execução do perfil solicitado de forma contínua, por meio de máquina extrusora;
- c) Execução de juntas de dilatação por meio de corte superficial, com mais ou menos 0,01 cm de profundidade, sobre as faces aparentes do perfil de concreto, em intervalos de 3 a 4 m; na parte de traz da junta escavar buraco com a colher de pedreiro;
- d) Após a execução das juntas de dilatação, execução de acabamento com argamassa de cimento e areia por meio de formas de acabamento, conforme o perfil desejado;
- e) Remunera também o fornecimento da argamassa de acabamento e a mobilização e desmobilização de equipe e equipamentos necessários à execução dos serviços descritos.

Para as vigas de travamento previstas no projeto básico o item relacionado remunera o fornecimento dos materiais e a mão de obra para a perfuração, armação, preparo e lançamento do concreto, para a execução de brocas com diâmetro de 20 cm. Haverá a necessidade de construção de 3 brocas para cada viga de travamento. O projeto prevê 5 pontos estratégicos de travamento ao longo do pavimento.

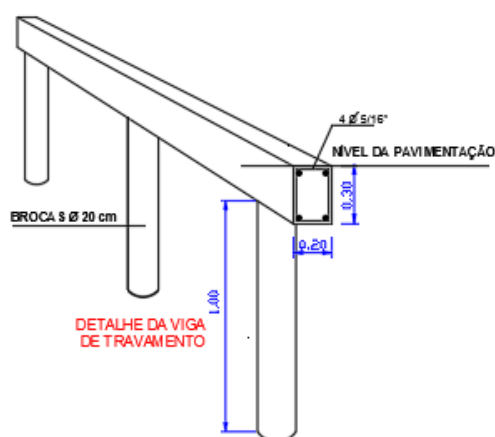

O item relacionado à ferragem necessária nos travamentos remunera o fornecimento de aço CA-25 com fyk igual 250 MPa, dobramento, transporte e colocação de armaduras de qualquer bitola e



PREFEITURA MUNICIPAL DE ITAOCA

ESTADO DE SÃO PAULO
CNPJ 67.360.362/0001-64

qualquer comprimento; estão incluídos no item os serviços e materiais secundários como arame, espaçadores, perdas decorrentes de desbitolamento, cortes e pontas de traspasse para emendas.

05) Pavimento

Deverá ser executado 979,13 m² de pavimento em lajotas sextavadas. O item remunera o fornecimento de blocos pré-moldados, articulados, em concreto simples, altamente vibrado e prensado, com resistência média a compressão de 35 MPa, espessura de 8 cm, tipos: raquete e / ou retangular e / ou sextavado e / ou 16 faces; referência comercial: Glasser G16 Glasser, T 16 Tatu, P61635N Presto ou equivalente, conforme a norma NBR 9781; areia, materiais acessórios e a mão de obra necessária para a execução dos serviços: apiloamento da superfície; lançamento e execução do lastro de areia média, com altura média de 5 cm, adensado por meio de rolo compactador; assentamento dos blocos a partir de um meio-fio lateral, em ângulos retos ou a 45°, em relação ao eixo definido, garantindo o Inter travamento e que as juntas entre as peças não excedam a 3 mm; execução de arremates junto ao meio-fio, ou bueiros, ou caixas de inspeção, etc., com blocos serrados ou cortados, na dimensão mínima de um terço da peça inteira, conforme recomendações do fabricante; compactação das lajotas por meio de rolo compactador, juntamente com espalhamento de camada de areia fina, promovendo o preenchimento completo dos espaços das juntas do pavimento e o conseqüente Inter travamento dos blocos. Remunera também o preenchimento com argamassa de cimento e areia no traço 1:3, dos pequenos espaços existentes entre os blocos e as bordas de acabamento.

06) Calçadas/Passeios

Deverá ser executada a construção de calçadas nos locais indicados no projeto. O terreno deverá ser acertado, o material necessário para o transporte e aterro deverá ser indicado pela prefeitura, ficando sob responsabilidade da empreiteira o transporte e o aterro compactado.

Deverá ser executado um lastro de brita de 5 cm de espessura sobre o local das calçadas.



PREFEITURA MUNICIPAL DE ITAÓCA

ESTADO DE SÃO PAULO

CNPJ 67.360.362/0001-64

Sobre o lastro de brita deverá ser concretado a calçada, deixando acabamento desempenado.

Todos os serviços e/ou etapas de obras necessárias para se obter o objeto final, deverão ser entendidas como intermediárias, tais como limpeza final e todas as sinalizações necessárias à perfeita segurança dos trabalhadores e a população usuária do local em obras. Os custos destes serviços deverão estar dentro do escopo geral dos preços unitários do empreiteiro contratado.

Itaóca, 06 de Janeiro de 2021

Eng.^a Deise Silva

CREA: 5069881891